

GRU A BANDIERA

con braccio snodato



GRU A BANDIERA SU COLONNA CON BRACCIO SNODATO E CARRELLO PORTA PARANCO

Tipo bandiera	Portata (Kg)	A (mm)	B (mm)	T (mm)	h1 (mm)	h2 (mm)	H (mm)	D (mm)	Colonna piastra	Peso (Kg)
CS 25 / 2 + 2	250	2000	2000	180	3780	3745	4070	460	2C	380
CS 25 / 2 + 3	250	2000	3000	200	3750	3695	4075	555	3AC	530
CS 25 / 3 + 3	250	3000	3000	200	3750	3695	4075	555	3AC	600
CS 25 / 3 + 4	250	3000	4000	240	3715	3600	4080	665	4C	800
CS 25 / 4 + 4	250	4000	4000	240	3715	3600	4080	665	4C	860
CS 50 / 2 + 3	500	2000	3000	220	3735	3600	4080	665	4C	675
CS 50 / 3 + 3	500	3000	3000	240	3715	3600	4080	665	4C	800
CS 50 / 3 + 4	500	3000	4000	270	3695	3600	4080	705	5AC	950
CS 50 / 4 + 4	500	4000	4000	300	3665	3500	4080	705	5AC	1110
CS 100 / 2 + 2	1000	2000	2000	270	3685	3600	4080	665	4C	710
CS 100 / 2 + 3	1000	2000	3000	300	3665	3500	4080	705	5AC	900
CS 100 / 3 + 3	1000	3000	3000	300	3665	3500	4080	845	6C	1165

N.B. La quota C e Cg sono in funzione del paranco utilizzato

GRU A BANDIERA A MENSOLA CON BRACCIO SNODATO CON CARRELLO PORTA PARANCO

Tipo bandiera	Portata (Kg)	A (mm)	B (mm)	T (mm)	h1 (mm)	h2 (mm)	f (mm)	g (mm)	D (mm)	Tipo mensola	Peso (Kg)
MS 25 / 2 + 2	250	2000	2000	180	330	655	400	785	225	1A	230
MS 25 / 2 + 3	250	2000	3000	200	330	915	400	1045	280	2A	285
MS 25 / 3 + 3	250	3000	3000	200	330	915	400	1045	280	2A	330
MS 25 / 3 + 4	250	3000	4000	240	330	915	400	1045	280	2A	430
MS 25 / 4 + 4	250	4000	4000	240	430	1040	500	1195	315	3A	525

MS 50 / 2 + 3	500	2000	3000	220	330	915	400	1045	280	2A	305
MS 50 / 3 + 3	500	3000	3000	240	430	1040	500	1195	315	3A	430
MS 50 / 3 + 4	500	3000	4000	270	430	1040	500	1195	315	3A	480
MS 50 / 4 + 4	500	4000	4000	300	435	1150	510	1300	350	4A	690

MS 100 / 2 + 2	1000	2000	2000	270	430	1040	500	1195	315	3A	355
MS 100 / 2 + 3	1000	2000	3000	300	430	1040	500	1195	315	3A	430
MS 100 / 3 + 3	1000	3000	3000	300	435	1150	510	1300	350	4A	605

N.B. La quota C è in funzione del paranco utilizzato

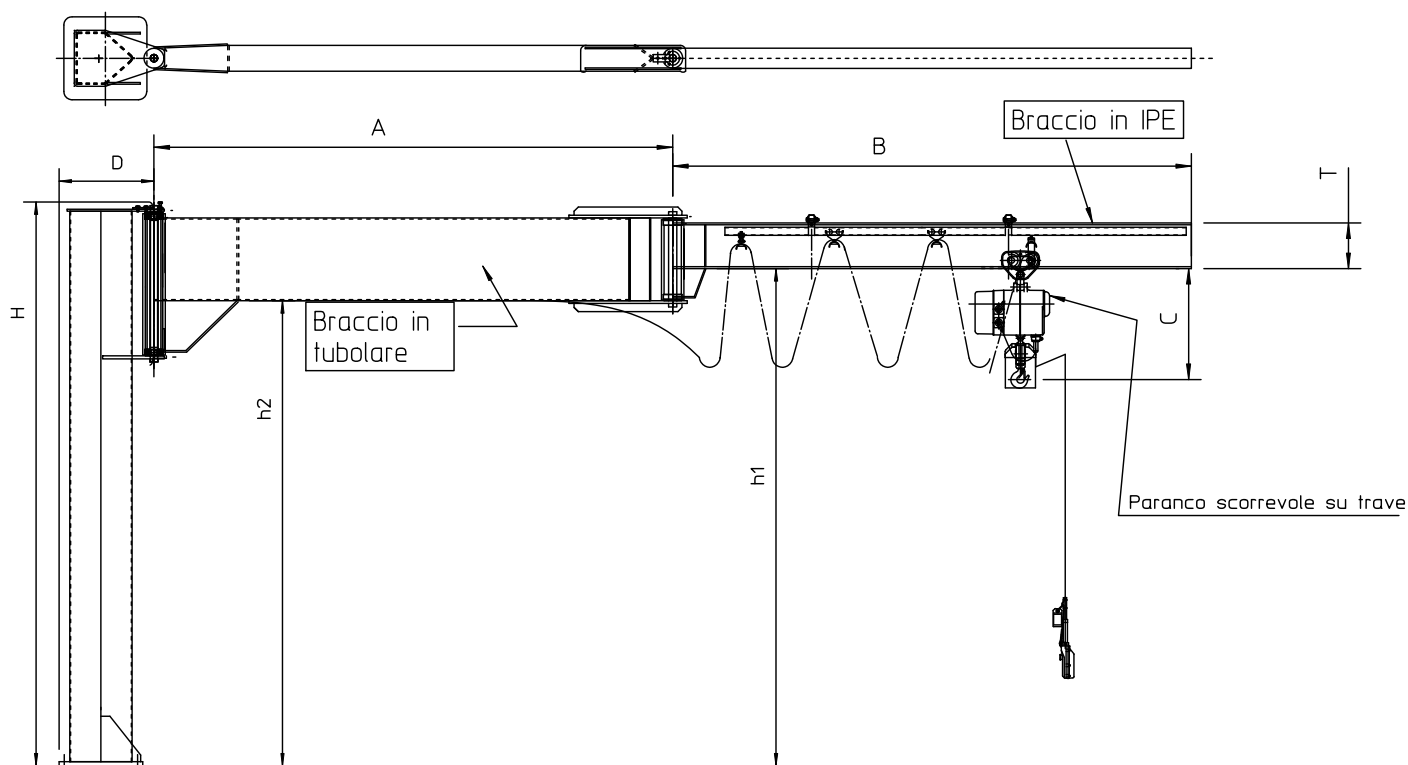

Le gru possono essere fornite con paranco fisso in punta o scorrevole sulla trave

GRU A BANDIERA A MENSOLA CON BRACCIO SNODATO E PARANCO FISSO IN PUNTA

Tipo bandiera	Portata (Kg)	A (mm)	B (mm)	T (mm)	h1 (mm)	h2 (mm)	f (mm)	g (mm)	D (mm)	Tipo mensola	Peso (Kg)
MS 25 / 2 + 2	250	2000	2000	180	330	655	400	785	225	1A	230
MS 25 / 2 + 3	250	2000	3000	200	330	915	400	1045	280	2A	285
MS 25 / 3 + 3	250	3000	3000	200	330	915	400	1045	280	2A	330
MS 25 / 3 + 4	250	3000	4000	240	330	915	400	1045	280	2A	430
MS 25 / 4 + 4	250	4000	4000	240	430	1040	500	1195	315	3A	525

MS 50 / 2 + 3	500	2000	3000	220	330	915	400	1045	280	2A	305
MS 50 / 3 + 3	500	3000	3000	240	430	1040	500	1195	315	3A	430
MS 50 / 3 + 4	500	3000	4000	270	430	1040	500	1195	315	3A	480
MS 50 / 4 + 4	500	4000	4000	300	435	1150	510	1300	350	4A	690

MS 100 / 2 + 2	1000	2000	2000	270	430	1040	500	1195	315	3A	355
MS 100 / 2 + 3	1000	2000	3000	300	430	1040	500	1195	315	3A	430
MS 100 / 3 + 3	1000	3000	3000	300	435	1150	510	1300	350	4A	605

N.B. La quota C è in funzione del paranco utilizzato

GRU A BANDIERA SU COLONNA CON BRACCIO SNODATO E PARANCO FISSO IN PUNTA

Tipo bandiera	Portata (Kg)	A (mm)	B (mm)	T (mm)	h1 (mm)	h2 (mm)	H (mm)	D (mm)	Colonna piastra	Peso (Kg)
CS 25 / 2 + 2	250	2000	2000	180	3780	3745	4070	460	2C	380
CS 25 / 2 + 3	250	2000	3000	200	3750	3695	4075	555	3AC	530
CS 25 / 3 + 3	250	3000	3000	200	3750	3695	4075	555	3AC	600
CS 25 / 3 + 4	250	3000	4000	240	3710	3595	4075	555	3AC	670
CS 25 / 4 + 4	250	4000	4000	240	3715	3600	4080	665	4C	860

CS 50 / 2 + 3	500	2000	3000	220	3730	3595	4075	555	3BC	550
CS 50 / 3 + 3	500	3000	3000	240	3715	3600	4080	665	4C	800
CS 50 / 3 + 4	500	3000	4000	270	3685	3600	4080	665	4C	840
CS 50 / 4 + 4	500	4000	4000	300	3665	3500	4080	705	5AC	1110

CS 100 / 2 + 2	1000	2000	2000	270	3685	3600	4080	665	4C	710
CS 100 / 2 + 3	1000	2000	3000	300	3665	3500	4080	665	4C	790
CS 100 / 3 + 3	1000	3000	3000	300	3665	3500	4080	705	5AC	1035

N.B. La quota C e Cg sono in funzione del paranco utilizzato

